

唐山三友远达纤维有限公司  
2023年度  
温室气体排放核查报告

核查报告签发日期：2023年3月27日



企业（或者其他经济组织）名称	唐山三友远达纤维有限公司	地址	唐山市南堡开发区希望路
联系人	孙超	联系电话（电话、email）	0216-8333161
企业（或者其他经济组织）名称是否是委托方？ <input checked="" type="checkbox"/> 是 <input type="checkbox"/> 否。			
企业（或者其他经济组织）所属行业领域 <input checked="" type="checkbox"/> C2812 人造纤维（纤维素纤维）制造			

温室气体排放报告

最终版本/日期

唐山三友远达纤维有限公司温室气体最终排放报告 2023 年 3 月 15 日

期

按指南核算的企业法人边界的温室气体，且补充不重复填报的

源类别	排放量 (t)	核查温室气体排放量 (tCO <sub>2</sub> e)
化石燃料燃烧 CO <sub>2</sub> 排放量	717.81	717.81
工业生产过程 CO <sub>2</sub> 排放量	0	0
工业生产过程 N <sub>2</sub> O 排放	0	0



核查日期	2023.03.01	核查地点	唐山三友远达纤维有限公司
核查人员	王明	核查对象	唐山三友远达纤维有限公司
核查方式	现场核查	核查依据	《温室气体排放核算与报告指南 制造业》
核查结论	数据准确	核查机构	中审众环会计师事务所(特殊普通合伙)



17 京  
会

2014 63

2016 57

(京 会 )  
京

2022 会

会  
会

会  
会

会

会

---

会

京

	010-64833601	1 2 3 4 5	
	010-64833601	1 2 3	会
	010-64833601		

2023 3 18

会 京

2023

3 18

会

京

京

2023 3 20

会

会

---

				会

会

-  
-  
-  
-  
-  
-  
-  
-  
-  
-

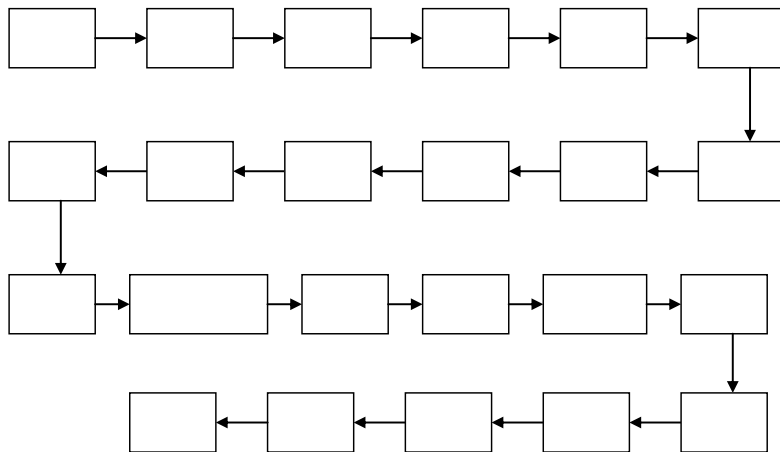

		( )	( )	(%)	(%)	( )	( )	(%)	(%)	( )	( )	(%)	(%)
1						74	74	100	100	16	16	100	100
2		32	32	100	100	69	69	100	100				
3						65	65	100	100				

GB17167-2006

2022		
1	54663.33	52544
2	43174.91	43105
3	64013.70	63556
4	56351.52	58545
5	65493.26	70198
6	63052.31	72244
7	65764.49	76457
8	43799.65	49857
9	33217.57	38992
10	45723.50	51663
11	59004.88	63541
12	42540.60	45619
	636799.73	686321

3.1.4

京

会

+

+

+

会

---

会 会

会  
会

会

会  
会  
会

—

会

+









会

	MWh	MWh	MWh	CO <sub>2</sub> tCO <sub>2</sub> /MWh	tCO <sub>2</sub>
	A	-	-	B	C= B
	t			CO <sub>2</sub> tCO <sub>2</sub> /GJ	tCO <sub>2</sub>

会

会		

会

会

京

会

京

会

会

京

会

会

		会
会		





